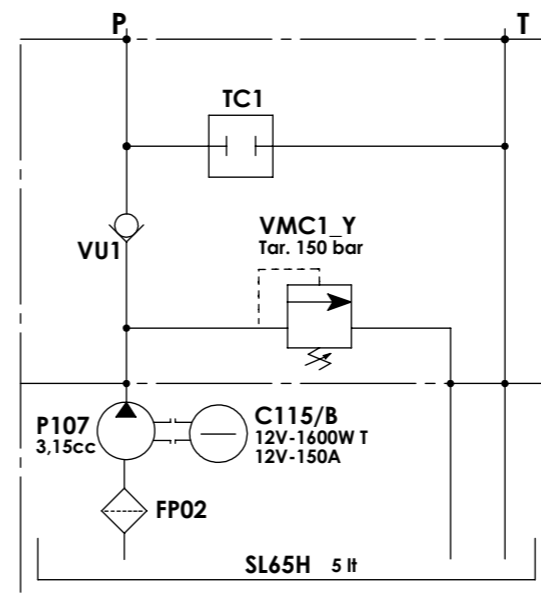

Table of materials			
Num. article	Part. num	DENOMINAZIONE_ENG	Quantity
1	S515G05KEL07	Central manifold KEL7 - 12,7; A1A	1
2	EC035M08	Plug expander Ø8	1
3	F732005	Check valve VU1	1
4	F733006250	Relief valve VMC1 250 bar	1
5	F749000	TC1-Plug 3/4-16UNF, Ø12.7	1
6	EC10913.15045	Pump gr1 - 1,60cc - S - 302 SX	1
7	ES52435355	Plastic suction pipe 90° 1/4" Y=77	1
8	ES5063500001	Plastic suction filter 3/8" BSP	1
9	ES52301109	SD170-Return steel pipe M12x1 L170	1
10	ES52301003	Return pipe ir. M12x1 L164 H84	1
11	EC114268	O-Ring NBR 70Sh. 110.72x3.53 - 4437	1
12	ES51120050A	Steel tank Ø200 lt 5 SL65	1
13	EC1270212160	Filler cap sf + filter TMDFA-1/2" L=160	1
14	EC031003C	Short steel plug with OR, 1/2"	1
15	ES5085320017	Junction element FC02 160-220	1
16	EC106115	DC motor 12V-1600W T (C115)	1
17	EC108011	Starting relay 12V-150A TR	1
18	ES177003	Copper motor-relay plate	1
19	EC12601ST12	Plastic protection plug 1/4"	2



P-T=G1/4"

				MATERIALE		PESO (Gr.)	
				Materiale <non specificato>		3346.46	
				COLORE		N° STAMPO	
				TRATTAMENTO TERMICO E/O SUPERFICIALE			
				RUGOSITA' (Ra)		R\NON QUOTATI	
				SM\NON QUOTATI			
00	EMISSIONE	19/02/2018	D.Saccani	SOSTITUISCE IL	DATA	NOME	
IND.	MODIFICA	DATA	NOME	SOSTITUITO DA	DATA	NOME	
DATA	DISEGNATO	CONTROLLATO	APPROVATO	VERIF. NORME	QUOTE SENZA INDIC. DI TOLLERANZA		SCALA
19/02/2018	D.Saccani	19/02/2018	D.Saccani	19/02/2018			1:4
FIRMA	D.Saccani		D.Saccani				
TECFLUID S.r.l. Via Ragazzi del '99, 38 42124 Mancasale - Reggio Emilia - ITALY Tel. 0522 / 926369 - Fax. 0522 / 922440		DENOMINAZIONE 031_A1AY/TC1/P107/SL65H/C115/B/FC02/1H/G00					
GRUPPO		N° CODICE		P1A1071009		REV. 00	
				FOGLIO		Esploso cliente	
A TERMINI DI LEGGE CI RISERVIAMO LA PROPRIETA' DI QUESTO DISEGNO CON DIVIETO DI RIPRODUZIONE E DI DIFFUSIONE A TERZI SENZA NOSTRA AUTORIZZAZIONE SCRITTA							

N°2 Fixing holes M10

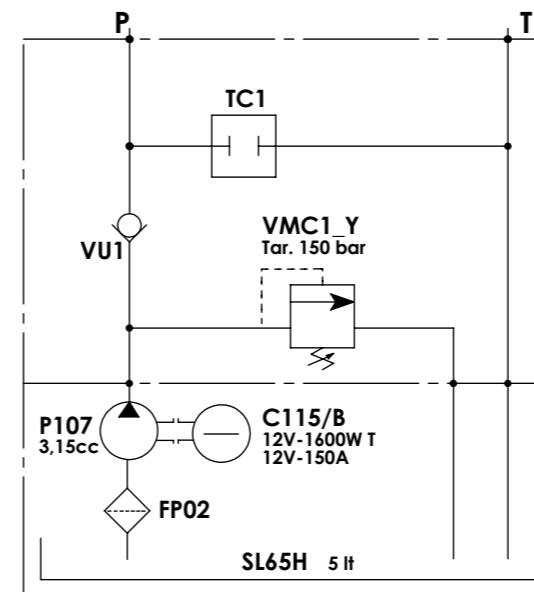
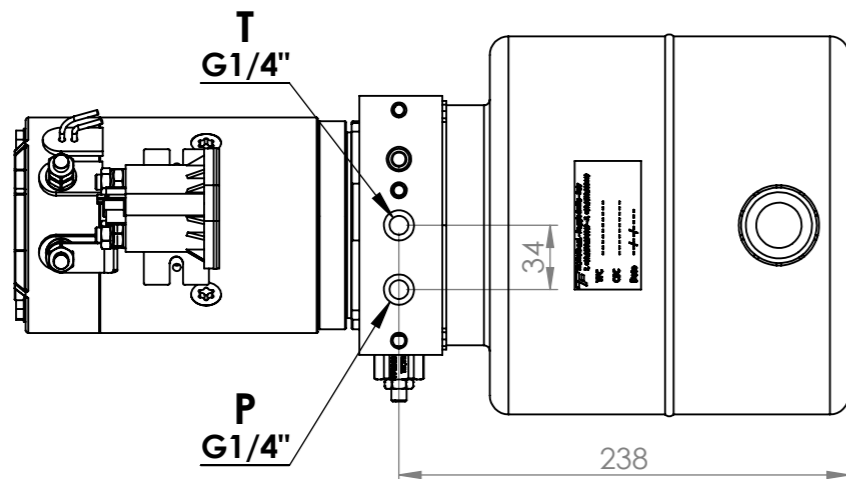
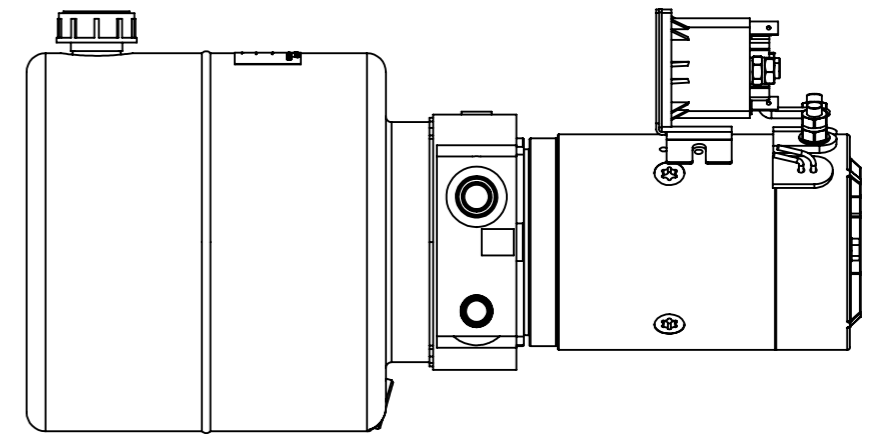
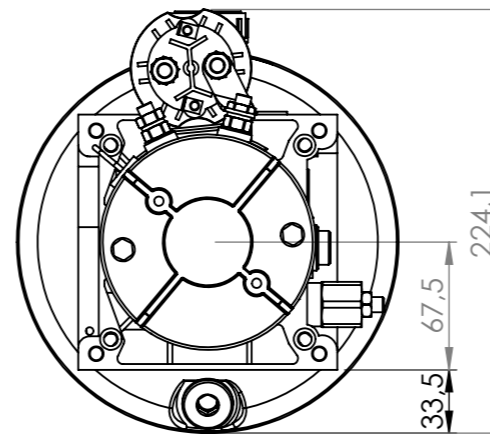
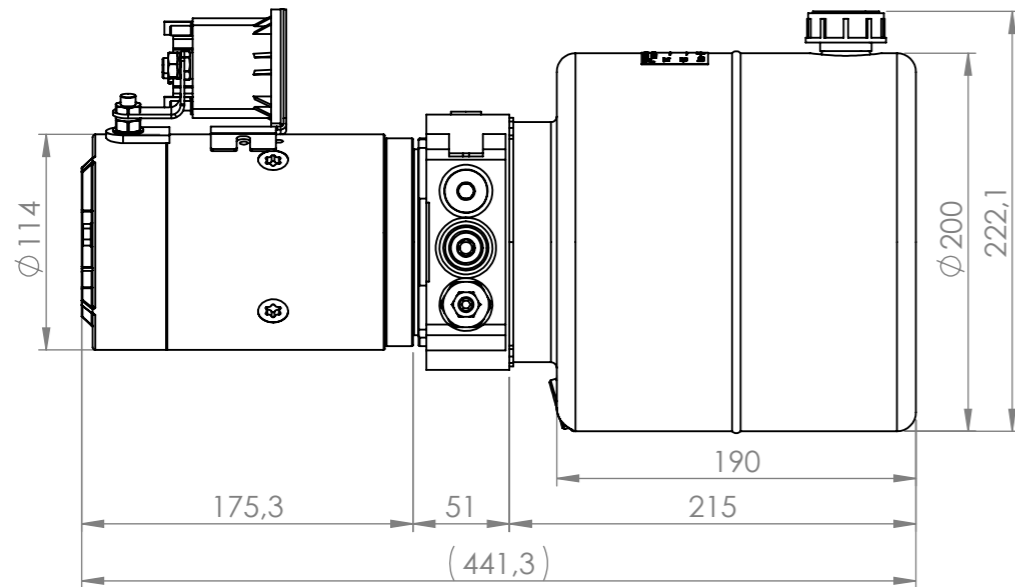
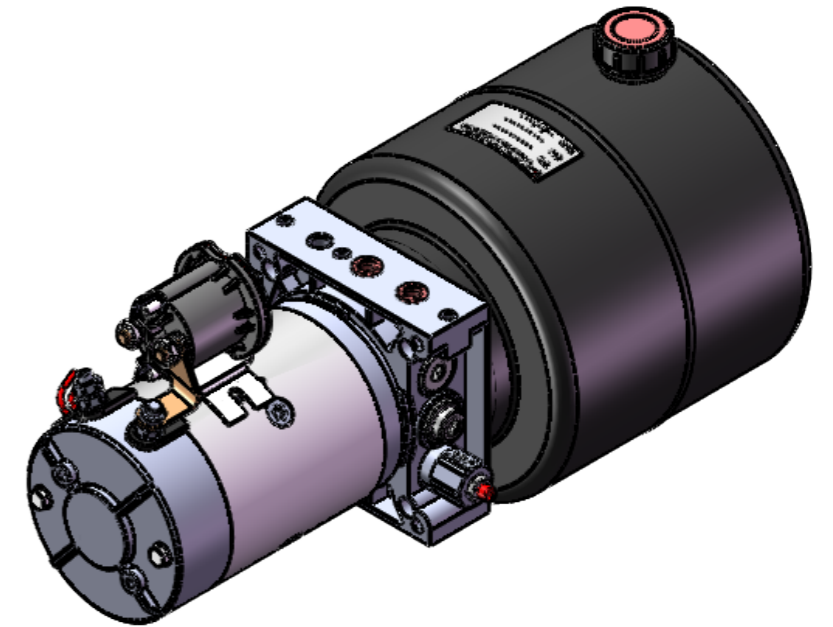
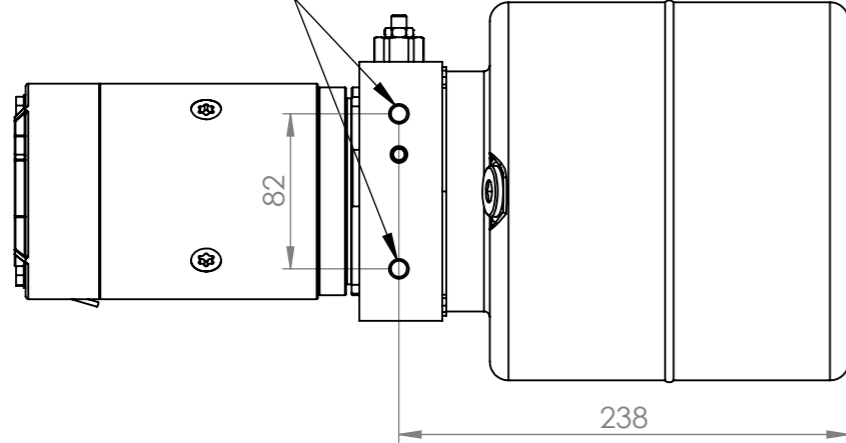

P-T=G1/4"

				MATERIALE		PESO (Gr.)	
				Materiale <non specificato>		3346.46	
				COLORE		N° STAMPO	
				TRATTAMENTO TERMICO E/O SUPERFICIALE			
				RUGOSITA' (Ra)		SM/NON QUOTATI	
00		EMISSIONE		19/02/2018		D.Saccani	
				SOSTITUISCE IL		DATA	
IND.		MODIFICA		DATA		NOME	
				SOSTITUITO DA		DATA	
				NOME			
		DISEGNATO		CONTROLLATO		APPROVATO	
DATA		19/02/2018		19/02/2018		19/02/2018	
FIRMA		D.Saccani		D.Saccani		D.Saccani	
				QUOTE SENZA INDIC. DI TOLLERANZA		SCALA	
						1:4	
				DENOMINAZIONE Via Ragazzi del '99, 38 42124 Mancasale - Reggio Emilia - ITALY Tel. 0522 / 926369 - Fax. 0522 / 922440		031_A1AY/TC1/P107/SL65H/C115/B/FC02/1H/G00	
GRUPPO		N° CODICE		P1A1071009		REV. 00	
				FOGLIO		Ingombri	

A TERMINI DI LEGGE CI RISERVIAMO LA PROPRIETA' DI QUESTO DISEGNO CON DIVIETO DI RIPRODUZIONE E DI DIFFUSIONE A TERZI SENZA NOSTRA AUTORIZZAZIONE SCRITTA